

Welcome to a better way to play golf

Mit Ihrem Caddy erhalten Sie ein Handbuch. Diese Anleitung ersetzt das Handbuch NICHT und sollte in Verbindung mit dem gesamten Bedienungshandbuch gelesen werden.

Tägliche Wartung und Aufladen – Caddy

Den Caddy immer über Nacht aufladen, egal ob er vermietet wurde oder nicht. Durch Anstecken und Drehen im Uhrzeigersinn überprüfen, ob das Ladegerät korrekt angeschlossen ist. Sollte die Ladebuchse vom Regen nass sein, vor dem Aufladen mit einem Tuch trocknen.

Wenn der Caddy an zwei aufeinander folgenden Tagen nicht aufgeladen werden kann, öffnen Sie das obere Gehäuse und drücken Sie den roten Knopf zum Deaktivieren des Hauptschalters. Dadurch wird der Ladestand der Batterien gehalten. Bevor der Caddy in Betrieb genommen werden kann, muss der Hauptschalter wieder aktiviert werden (s. Diagramm auf Seite 2).

Die Reichweite variiert je nach Golfplatz, Rasen und Wetterbedingungen, der zurückgelegten Entfernung und dem Alter der Batterien. Am Tag sollte der Caddy in der Regel problemlos ohne Aufladen eine komplette Runde und eine 9-Loch-Runde zurücklegen. Für zwei volle Runden empfehlen wir mind. 90 Minuten Ladezeit.

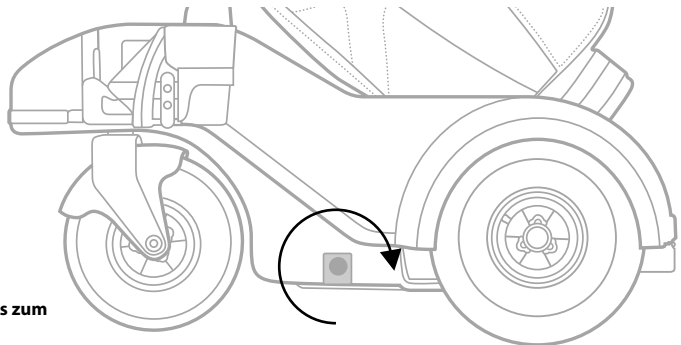

Ladegerät anstecken und bis zum „Klick“ nach rechts drehen

Contact

Shadow Caddy Central Europe GmbH

CEO: Hans Kerscher

A-6370 Kitzbühel/Austria

Franz Reisch Straße 24

www.shadowcaddy.eu

info@shadowcaddy.eu

T: +43/660/5252143



SHADOW
CADDY

Shadow Caddy SC-1000 Pro Shop Guide

SC-1000: Pro Shop Guide Version 1.4



Wenn der Caddy ohne Aufladen abgestellt wird, den Hauptschalter deaktivieren, um den Ladestand zu erhalten. Vor dem Ladevorgang wieder aktivieren

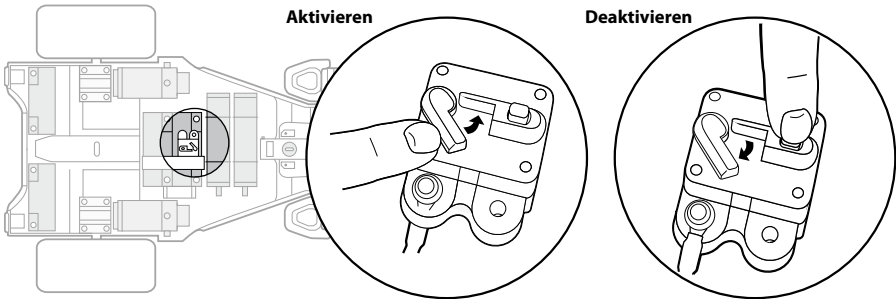

Vorsicht: Bitte beachten Sie, dass zum Aktivieren des Hauptschalters der Hebel, und zum Deaktivieren der rote Knopf benutzt werden muss. Andernfalls kann der Hauptschalter beschädigt werden.

Manueller Betrieb

Das Ladegerät des Caddy entfernen, bevor er von Hand bewegt wird. Schieben Sie zum Entfernen den silbernen Knopf mit dem Daumen zu sich und drehen Sie nach links.

Es wird empfohlen, den Caddy im Motorbetrieb zu bewegen (den Knopf REVERSE für rückwärts und beide Knöpfe für vorwärts gedrückt halten), und nicht manuell. Knöpfe etwa 30 cm vor dem gewünschten Ziel loslassen, da der Motor langsam stoppt.

Wenn der Caddy manuell bewegt werden MUSS, schalten Sie ihn aus und wieder an. Dadurch wird die Bremse für 30 Sekunden gelöst.

Zum Vorwärtsfahren entweder von hinten schieben oder an der kleinen Vertiefung UNTERHALB des Kegels vorne ziehen. NICHT am Becherhalter im Kegel der Vorderseite ziehen. NICHT mit geöffnetem Obergehäuse ziehen.

Tägliche Wartung und Aufladen des Senders

Sender ohne Akkus aufbewahren; Akkus in das mitgelieferte Ladegerät legen.

Für jede Runde neu geladene Akkus verwenden.

Anmerkung: Wenn nötig, können reguläre AA-Batterien für den Sender verwendet werden, diese gehören jedoch nicht in das Ladegerät!

Vorbereiten der Caddys zur Vermietung

Keinesfalls den FOLLOW-Modus verwenden, um die Caddys vom Abstellort zur Vermietstation zu bringen. Lagerräume, Türen und Golfmobile haben oft Stromkabel und Metallteile, die das Caddy-Fahrverhalten beeinflussen und Schäden bzw. Verletzungen verursachen können.

Der Shadow Caddy funktioniert im offenen Gelände am besten. Wir empfehlen, die Caddies mit 1 Meter Abstand rundum zu parken.

Wenn Sie den Caddy eingeschaltet lassen, beachten Sie, dass der Ladestand nur für eine Runde ausreicht.

Warnung: schwache Batterie

Wenn die Batterie kritisch schwach wird, gibt der Caddy ein Piepsignal ab und die roten und grünen Lampen blinken abwechselnd (Caddy nicht im FOLLOW-Modus). Bei Einsetzen des Signals reicht der Strom noch für etwa 3 Loch.

Panne auf dem Golfplatz

Für den unwahrscheinlichen Fall, dass ein Golfer mit dem Caddy eine Panne erleidet, muss der Caddy vom Platz geholt werden.

Der Caddy wiegt 60 kg. Heben Sie den Caddy nicht an, auch nicht mit mehreren Personen, - Verletzungsgefahr!

Die empfohlene Bergungsmethode ist Abschleppen:

Nehmen Sie ein Abschleppseil und den Schlüssel für das Gehäuse des Caddys.

Wenn der Caddy auf ebenem Untergrund steht, zum Abschleppen die Parkbremsen lösen. Steht der Caddy auf einer Steigung, vor Lösen der Bremsen mit dem Seil sichern. Achten Sie darauf, dass das Seil gespannt ist.

Zum Lösen der Bremsen das obere Gehäuse mit dem Schlüssel öffnen. Metallhebel vor jedem Motor aus der vertikalen Position lösen, bis er mit einem „Klick“ einrastet.

Das Seil mit einer Schlinge um den oberen Teil der Vordergabel befestigen und sichern.

Während des Abschleppens drehen sich die Räder gegen den Motorwiderstand. Den Caddy langsam bewegen, um Rasenschäden zu vermeiden.

Regen und der Sender

Der Sender ist spritzwasserdicht. Wenn ein nasser Sender zurückgegeben wird, vor Öffnen des Batteriefachs trockenwischen. Sollte Wasser ins Batteriefach gelangt sein, auch dieses abtrocknen.

Der Sender darf nicht in Wasser getaucht werden. Sollte der Sender eines Golfers in ein Wasserhindernis, eine Pfütze o.ä. fallen, wenden Sie sich an den Kundendienst.

Empfehlungen für die Vermietung

1. Nach Abwicklung des üblichen Bezahl-/Anmeldevorgangs Batterien in den Sender einlegen und dem Kunden übergeben.
2. Bitten Sie den Kunden, den Sender einzuschalten und ihn in der Mitte seines Rückens senkrecht am Gürtel zu befestigen **BEVOR** Sie den Pro Shop verlassen.
3. Weisen Sie dem Kunden einen Caddy zu (mit derselben Nummer wie der Sender) und übergeben Sie ihm die Kurzanleitung.
4. Mietet der Kunde den Shadow Caddy zum ersten Mal, so sollte ein Mitarbeiter mit Shadow Caddy-Erfahrung die Bedienung des Caddys demonstrieren.
5. Bei Rückgabe des Caddys nicht vergessen, auf die **Rückgabe des Senders** vom Gürtel des Kunden hinzuweisen – das wird sehr leicht vergessen.
6. Wir empfehlen, eine Pfandgebühr für den Sender zu verlangen, die bei Rückgabe erstattet wird.
7. Batterien aus dem Sender entfernen und aufladen.